

## Değerli Ebeveynler

Nisan ayıyla birlikte içimizi sevinçle dolduran Ramazan-ı Şerif Bayramı'na ulaşacağız. Bu vesileyle bayramınızı tebrik ediyor, huzurlu ve mutlu bayramlar geçirmenizi ümit ediyoruz. Dergimizin bu ayki sayısında, bayram sevincini yaşayan çocuklarımızı heyecanlandırmak istedik. Büyüklükleri ve çeşitli özellikleri sayesinde çocukların bir hayli dikkatini çeken iş makinelerinden bahsettik.

Değerler eğitimi sayfalarında umre vazifesi, Kadir Gecesi ve Ramazan-ı Şerif Bayramı'na, rehberlik yazımızda ise "Okul Öncesi Dönemde Dil Gelişimi" konusuna değindik. Yabancı kelimeler öğrenip, birbirinden keyifli etkinlikleri yaparken güzel vakitler geçirmenizi dileriz.



Fillerin  
Taşındığı Gün 4

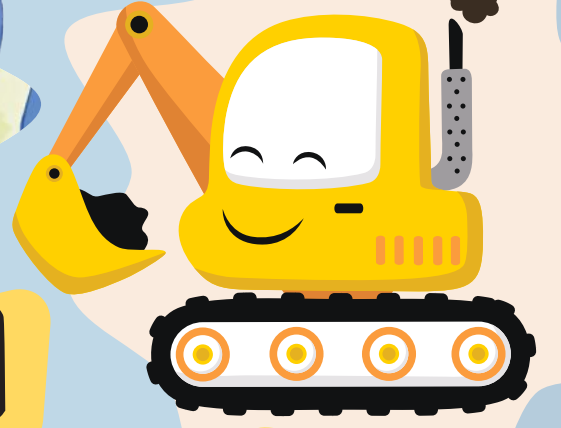

10

İş Makineleri  
Ne İş Yapar?



16 Hilal ile Halil

2 Karmaşa

8 17 Etkinlik Sayfaları

18 Kendin Yap Oyna

20 Yabancı Dil

22 Değerli Notlar

24 Değerli Sayfalar

28 Minik Şef'in Mutfağı

30 Biraz Hareket

31 Rehberlik Vakti

Rüzgargülü Dergisi  
Sayı: 37 / Nisan 2024  
Çamlıca Basım Yayın ve Tic. A.Ş. Adına  
İmtiyaz Sahibi: Hacı Bayram Nebioğlu  
Yazı İşleri Müdürü: Serhat Er  
Genel Yayın Yönetmeni: Adem Fidan  
Yayın Editörü: Yusuf Tanrıverdi  
Grafik Tasarım: Hasan Ali Tuğcular  
Yayın Kurulu: Mustafa Can  
Yayın Danışma Kurulu:  
Uzm. Psk. Dnş. Nuran Ferhan Can  
Psk. Dnş. Neslihan Özdemir  
Reklam: Hüseyin Güney  
huseyin.guney@camlicabasim.com  
Web: Aurora Bilişim  
Fotoğraflar: Shutterstock  
Yönetim Yeri:  
Bağlar Mah. Mimar Sinan Cad. No: 54  
Güneşli - Bağcılar / İstanbul  
Baskı ve Cilt:  
Çamlıca Basım Yayın ve Tic. A.Ş.  
Yayın Türü: Aylık Süreli Yayın  
ISSN: 2757-5683  
Yazı İşleri: 0850 811 9 811  
bilgi@ruzgarguludergisi.com  
www.ruzgarguludergisi.com  
Abone Olmak İçin: www.abonem.org  
Abone Merkezi: 0850 811 9 811  
WhatsApp: 0530 285 38 04  
Ziraat Bankası:  
TR81 0001 0021 0550 7231 7750 02  
Akbank:  
TR60 0004 6011 9388 8000 0135 18  
Vakıfbank:  
TR56 0001 5001 5800 7299 8908 80  
Kredi Kartı İşlemlerinizi için  
Abone Merkezi Numarası:  
0212 657 88 00 (7102)

Dijital sayılarımız  
Çamlıca Kitap  
uygulamasıyla yayında.



Yeni bir okuma  
deneyimiyle tanışın!

# içindekiler

# FİLLERİN TAŞINDIĞI GÜN

Yazar: Emine Feyza Çevik

Çizer: Merve Tunç

O gün, ormandaki gelmiş geçmiş en gürültülü günmüş. Ama ne gürültü! Sanki ormandaki bütün hayvanlar, aynı anda zıplıyormuş. Ya da biri ormanı gıdıklıyormuş da orman hem kıkır kıkır gülüyor hem de sarsılıyormuş.

Aslında gürültünün sebebi ormandaki tek bir aileymiş: Fil Ailesi.



Fil ailesi, yıllar yıllar önce iki kişi olarak geldikleri bu evden, dört kişi olarak taşınyorlarmış. Aileleri büyüdüğü için yaşadıkları ev, onlara küçük gelmeye başlamış. Artık daha büyük bir eve taşınma zamanıymış. Fakat fil ailesinin evden çıkması hiç de kolay olmamış. Eşyaların kutulanması, bebek filin bezlerinin alınması, çocuk filin en sevdiği oyuncuğı seçmesi, baba filin çorabının tekini bulması derken evin altı üstüne geliyor, karmaşa çıkıyormuş.





Sayıları takip ederek  
çizgileri tamamla ve  
istediğin gibi boy.  
Ortaya ne çıktığını söyle.

Çiz  
tamamla  
boya

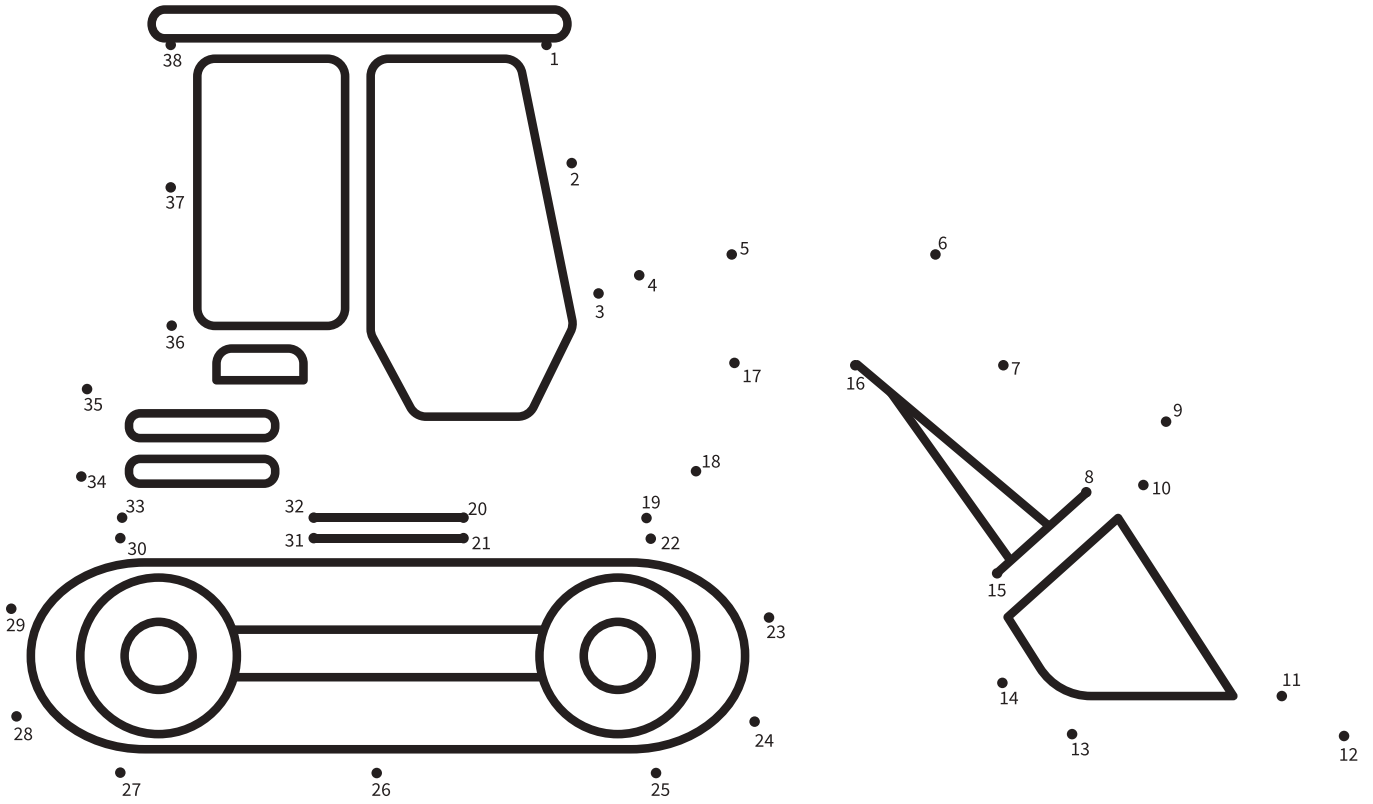

# İş Makineleri Ne İş Yapar?



Merhaba arkadaşım, sana bir sorum var. Etrafındaki taşıtlara hiç dikkat ettin mi? İstersen birazcık gözlerini kapatarak hatırla... Arabalar, otobüsler, minibüsler, bisikletler, motosikletler ve daha adını sayamadığımız birçok taşıt var.

Bunların dışında inşaat alanlarında veya yollarda özel işlere yarayan farklı araçlar da görmüş olabilirsin. Bunların adı iş makineleridir. İş makinelerinin görüntüsü ya da sesi bazen ilginç hatta korkutucu gelebilir. Ancak onları kullanan görevliler, özel eğitim almış kişilerdir. Eğer iş makinelerini seyretmek istersen dikkatli olup uzaktan incelemelisin. Şimdi iş makinelerini tanımaya ne dersin?



# Hilal ile Halil



## MEKKE-İ MÜKERREME GÜNLÜKLERİ





## MALZEMELER

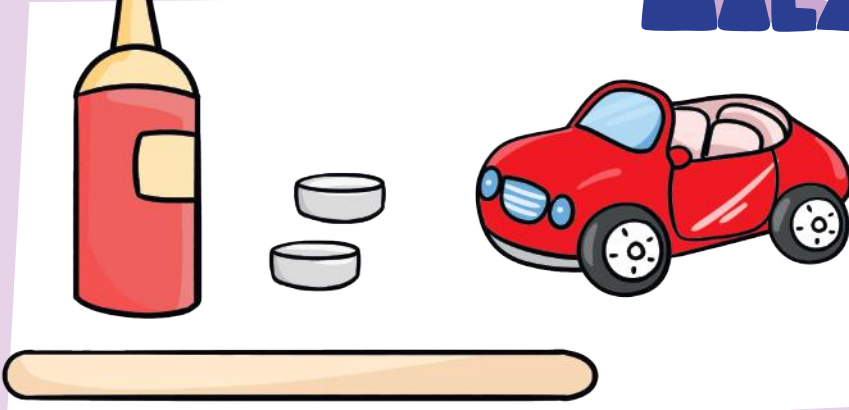

- Yapıştırıcı
- 2 mıknatıs
- Tahta çubuk
- Oyuncak araba

## DENEYİN YAPILIŞI

Mıknatısların birbirini iteceği şekilde zıt kutuplarını belirle.



Zıt kutuplu kısım dışa gelecek şekilde bir mıknatısı arabanın arkasına yapıştır.

**DOKUNMADAN  
GİDEN ARABA**

**DE-  
NEY-  
LER!**

Annem öperek uyandırdı  
Babam hooooop diye kucakladı  
Kahvaltı sofrasında sohbetimiz  
Ramazan-ı Şerif Bayramı'ydı

Otuz gün boyunca Müslümanlar  
Birçok ibadet yaptılar  
Oruç, mukabele, teravihten başka  
Bol bol sadaka dağıttılar

Bunca gayret ve çalışma  
Arefe günü erdi sona  
Ramazan-ı Şerif ayı giderken  
Hediye bıraktı Müslümanlara

Bu hediyeye bayramdı  
Her yaşta ayrı heyecandı  
Müslümanlara birlikte sevinmenin  
Önemini hatırlatırdı

Biz de öyle yaptık ailece  
Bayramlaştık telefon ve ziyaretlerle  
Her evde yediğim tatlılar  
Galiba dokundu biraz mideme

Sevgili Peygamberimiz (s.a.v.) bayram sabahı  
Azıcık hurma yemiş tatlı tatlı  
Biz bu işi epey abartınca  
Kardeşim de döndü şeker topuna

Canım peygamberim benim  
Her işin ne güzel, her sünnetin  
Bayramlarda gülen yüzün gibi  
Neşe dolsun bütün ümmetin





# Kadir Gecemiz Mübarek Olsun!



*Ömer, Kadir Gecesi'nde anne babasıyla birlikte ibadet etmek istiyor. Seccadelerin eksik parçasını tamamlaması için Ömer'e yardım eder misin?*

**Küçük bir bilgi:** Bu yıl 5 Nisan Cuma akşamı, Kadir Gecesi'dir. Bin aydan daha hayırlı olan bu gecede bolca dua etmek gerekir. Sevgili Peygamberimiz (s.a.v.) Kadir Gecesi'nde "Allah'ım! Sen affediciisin, affetmeyi seversin, beni de affeyle." diye dua edilmesini buyurmuşlardır.





Minik Şef'in Mutfağı

# Limonlu BAYRAM LOKUMUM

Bunun için ihtiyacın olan malzemeler:

- 7-8 adet limon (2 su bardağı limon suyu)
- 1 çay bardağı toz şeker
- 1 çay bardağı buğday nişastası
- Yarım çay bardağı hindistan cevizi

Merhaba arkadaşım!

Evlerimize misafir olan Ramazan-ı Şerif ayının ardından heyecanla beklediğimiz bayrama kavuşuyoruz.

Bayramlar; sevdiklerimizi ziyaret ettiğimiz, evimizde çokça misafir ağırladığımız ve onlara ikramlar hazırladığımız güzel zamanlardır. Çocuklar için hediyeler ve bayram harçlıklarını da unutmamalıyız tabii.

Ramazan-ı Şerif Bayramı'nda sen de misafirlerinize ikram etmek için bir lokum yapmaya ne dersin?

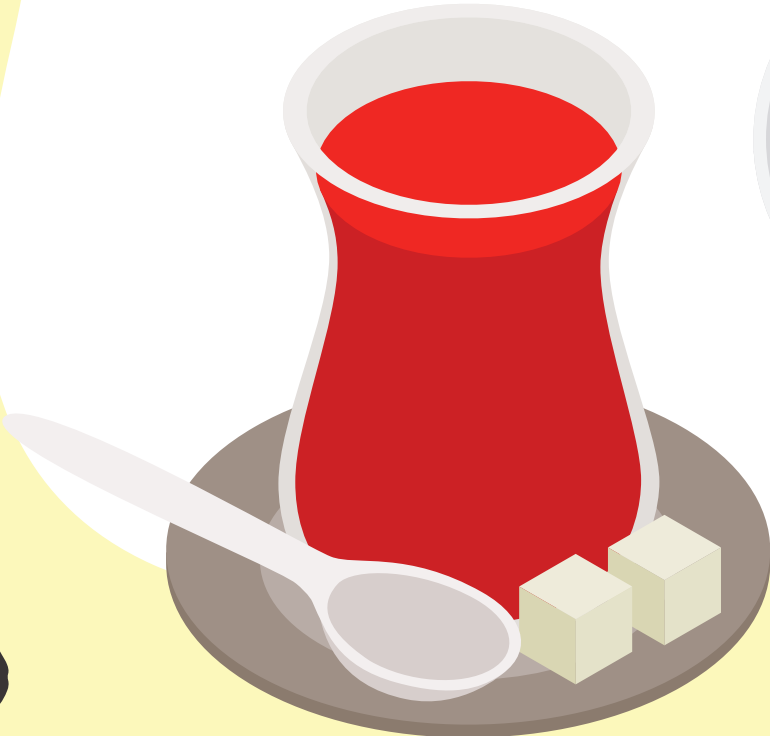
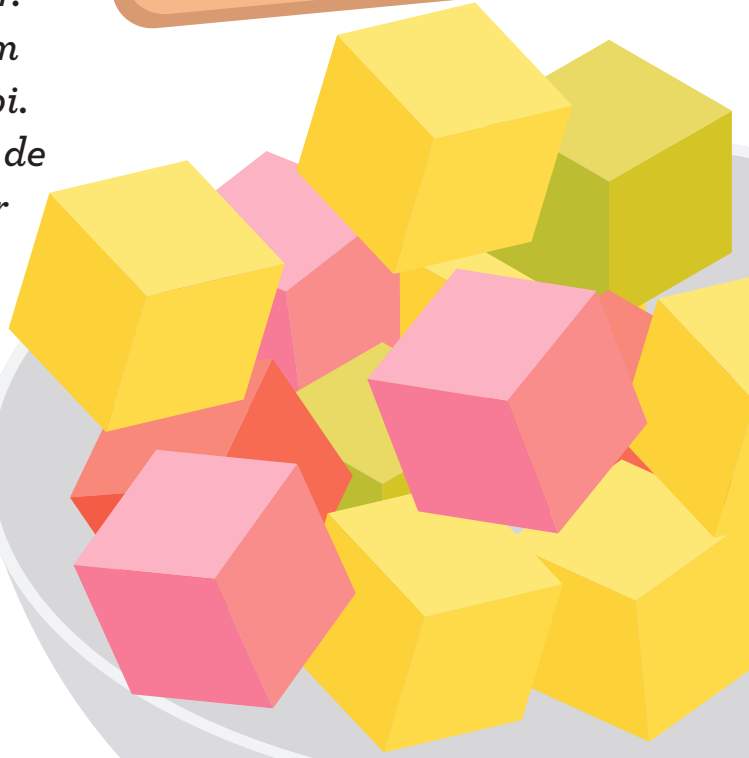

# OKUL ÖNCESİ DÖNEMDE DİL GELİŞİMİ



Çocukların hayatındaki yetişkinler olarak onları anlama, ihtiyaçlarını fark edebilme ve sağlıklı ilişki kurabilme açısından dönemsel gelişim özelliklerini bilmek önemlidir. Bütün gelişim alanları, birbiri ile iç içe ve etkileşim halindedir. O nedenle özellikle bir gelişim alanını ön plana almadan hepsine eşit derecede önem vermek gerekir. Büyüme ve gelişme sürecinde bütün gelişim alanları, aynı anda ve aynı hızda ilerleme göstermeyebilir. Böyle anlarda çocuğun ihtiyaç duyduğu gelişimsel desteği vermek önemlidir. Gelişim kişiye özgü bir süreçtir. Her çocuğun gelişim süreci, kendine has bir süreç olsa da bilimsel olarak gelişim alanlarında o yaş grubundaki çocukların çoğunluğunun sahip olduğu özellikler dikkate alınır. Bu doğrultuda gelişim alanları içerisinde her yaşta belli görevler ve değişimler beklenir.

Daha önce gelişim alanlarından bilişsel gelişim alanını ele almıştık. Şimdi ise erken çocuklukta dil gelişimi alanını inceleyelim.

## Dil Nedir?

İnsanların duygu, düşünce ve deneyimlerini ifade edebildikleri aynı zamanda başkalarını anlayabildikleri en güçlü iletişim aracı dildir. Dil becerisi, yani konuşma insan hayatını etkileyen önemli bir beceridir. Sağlıklı bir yaşam sürebilmek için anlamak, temel ihtiyaçları, duygu ve düşünceleri aktarabilmek, kişiler arası ilişki kurabilmek, hatta okuryazar olabilmek için dil, vazgeçilmez bir unsurdur. Dil gelişimi, karmaşık ve kritik bir alandır.

## İlk Sesler

İnsanların dil gelişiminin başlangıcı, doğum öncesi dönemde gerçekleşir. Bu dönem, işitsel uyarıların algılandığı bir süreçtir. Bebek, anne karnında iken ebeveynlerinden ve çevreden gelen sesleri duymaya başlar. Bebek, doğumdan itibaren sesli uyarılara aşinadır ve birkaç hafta içinde tepkide bulunmaya başlar. Böylece

bebeğin dil gelişimi süreci, tam anlamıyla başlamış olur. İlk sesleri ağlamadır. Yeni doğan için ağlama, bir iletişim biçimidir. Yaklaşık olarak bir yaşına kadar heceleme ya da cıvıldaama şeklinde ses çıkarma olarak ilerleyen dil edinimi süreci, bir yaş dolaylarında ilk sözcüklerle yeni bir döneme geçiş yapar.

## İlk Sözcükler

Bir yaş dolaylarında duyulan ilk anlamlı sözcükler “baba, dede, mama” gibi genelde bir ya da iki hecelidir. Bunlar aslında tek sözcüklü cümledir. Bu tek sözcük döneminde bebek, beden dilini ve tek sözcüklerini kullanarak isteklerini ifade edebilir.

## İlk Cümleler

12. ay dolaylarında başlayan tek sözcüklü ifadeler, yerini 15 ve 18. aylar arasında iki sözcüklü kısa cümlelere bırakır. Bir yaş dolaylarında suyu işaret ederek sadece “ver” diyebilen bebek, 15. aydan sonra “su ver” şeklinde cümleler kurabilir. Bu ilk konuşmalar, çocukların gündelik yaşantısında yer alan, ilgilendikleri nesnelere ve kişilerle ilgilidir. 2 yaş dolaylarında 2-3 kelimeyle anlamlı cümleler kurmaya başlar. 3 yaş civarında ise 6-8 sözcüklü cümlelerle kendisini ifade edip sohbet edebilir. Dil bilgisi kuralları açısından 4 yaş dolaylarında cümleleri tam anlamıyla doğru hale gelir.

Yaklaşık olarak 18. aya kadar söylediği kelimeler, ailesi dışındaki kişiler tarafından anlaşılabilir. Taklit yoluyla öğrendiği telaffuzda kişisel farklılık olması doğaldır. Bu farklılıkların en önemli sebebi, dil gelişiminin inşa sürecinde çocuğa yapılan yardım, doğru ve kaliteli sunulan uyarılardır. 3 yaşa kadar telaffuzda zorluk yaşamaları normaldir.